

Istruzioni kit per intarsio articoli 899.052.00 e 899.051.00

Il Kit per intarsi CMT è composto da una boccolla di guida, una boccolla e una ghiera. Per ottenere i risultati migliori, utilizzare una fresa a taglianti diritti CMT da 3,2 mm (1/8"), codice articolo 812.032.11, o una fresa elicoidale CMT, codice articolo 192.001.11. Il kit per intarsi è progettato per lavori con modello interno o esterno ed è necessario che l'operatore realizzi o segua un modello per un abbinamento perfetto.

REALIZZAZIONE DI UN MODELLO

Realizzare un modello con la forma desiderata con un materiale spesso 6,35 mm (1/4"). Vedere figura 1

Si consiglia di utilizzare la masonite o un materiale simile per fornire una superficie liscia su cui appoggiare la guida durante l'operazione di taglio. Realizzare il modello con 76,2mm (3") - 127mm (5") di materiale aggiuntivo attorno alla sagoma, così da fornire un appoggio per il serraggio e la base della fresatrice quando si realizza il modello.

Ricordarsi di realizzare un'apertura abbastanza grande da alloggiare la boccolla da 14,28 mm (9/16"). Ricordarsi inoltre che i modelli con un angolo squadrato o con parti strette richiederanno una leggera modifica del pezzo da intarsiare.

Le istruzioni per l'utilizzo del modello interno vengono fornite in basso.

Se si sceglie il modello esterno, invertire la procedura per l'installazione e la rimozione della boccolla. Tagliare il modello esterno in modo da mantenere l'immagine o la sagoma come mostrato nella figura 2.



FIGURA 1

Per i modelli interni, operare il taglio con un trafilino. Si dovrebbe terminare ottenendo un modello in un solo pezzo come riportato nella figura 1. Conservare la parte esterna.



FIGURA 2

Per i modelli esterni.

INSTALLAZIONE

Montare la guida di ottone per intarsi in due pezzi alla base con la ghiera. Assicurarsi che la parte sporgente della guida si estenda al di sotto della base della fresatrice e stringere la ghiera di bloccaggio fino al serraggio completo. Impostare la profondità di taglio della fresatrice con lo stesso valore dello spessore del materiale da intarsiare (non superare 3,2 mm - 1/8").

Vedere figura 3

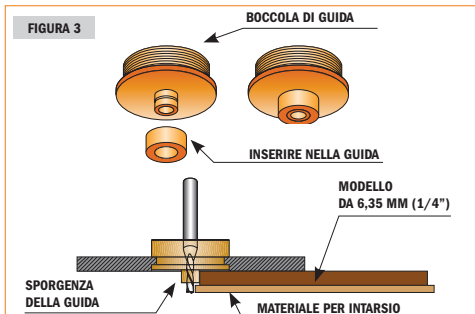

NOTA: questa maschera per intarsi è progettata per fori di base di tipo Porter-Cable (e simili) e la vostra fresatrice potrebbe avere bisogno di un adattatore aggiuntivo disponibile presso il costruttore.

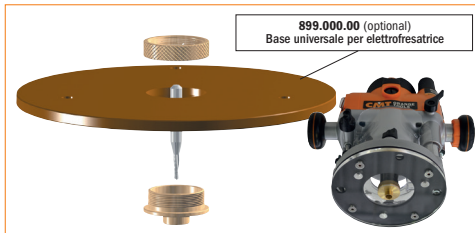

FRESATURA DEL PEZZO DOVE INSERIRE L'INTARSIO

Fissare il modello interno sul pezzo da lavorare e assicurarsi che siano ben saldi. Vedere figura 4

Posizionare la boccolla sulla guida, previamente installata sulla fresatrice. Abbassare o spingere la fresa nel pezzo da lavorare, mantenendo la boccolla a contatto con il bordo del modello. Far scorrere la fresatrice in senso orario attorno alla parte interna del modello. Ciò produrrà una sagoma del vostro modello e l'inizio della cavità dove verrà inserito l'intarsio.

Vedere figura 5

Il restante materiale deve essere fresato spostando la fresatrice avanti e indietro. La pulizia finale e i rialzi che dovessero rimanere possono essere eliminati con uno scalpello.

FRESATURA DELL'INTARSIO

L'area dalla quale deve essere tagliato l'intarsio deve essere assicurata a un pezzo di legno di scarto utilizzando del nastro biadesivo. Ciò impedirà che l'intarsio possa scheggiarsi o volare via una volta completato il taglio.

Posizionare adesso il modello sul materiale dal quale tagliare l'intarsio e fissarlo saldamente.

Vedere figura 6.

Rimuovere la boccolla piccola e fresare attentamente in senso orario attorno al modello. Accertarsi di rimanere ben vicini al perimetro del modello, dato che eventuali deviazioni sarebbero evidenti sul lavoro finito.

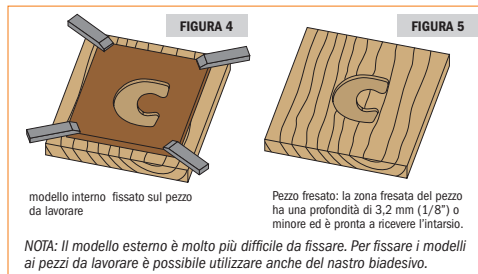

NOTA: Il modello esterno è molto più difficile da fissare. Per fissare i modelli ai pezzi da lavorare è possibile utilizzare anche del nastro biadesivo.

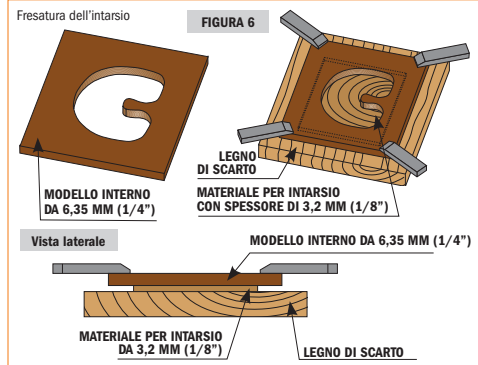

INSERIMENTO DELL'INTARSIO

Controllare la corrispondenza inserendo parzialmente l'intarsio nella cavità. Potrebbe essere necessario carteggiare i bordi e gli spigoli dell'intarsio per ottenere un inserimento preciso nella cavità. Si deve ottenere una corrispondenza precisa e bisogna stare attenti a non carteggiare l'intarsio in modo eccessivo, dato che si avrebbe un risultato esteticamente inadeguato. I punti più difficili per l'inserimento potrebbero essere in un angolo o in parti piccole, quindi agire prima su queste. Non spingere l'intarsio completamente in posizione se non quando si è deciso di lasciarlo inserito. Infatti, una volta inserito è molto difficile estrarlo, anche senza aver utilizzato la colla.

Quando si è pronti per il montaggio finale, applicare una piccola quantità di materiale adesivo su entrambe le parti. Prendere un pezzetto di legno di scarto e, utilizzando un martello o anche la mano, picchiare leggermente sul legno di scarto per inserire in posizione l'intarsio.

Vedere figura 7

L'effetto desiderato sarà evidente e se la cavità sarà stata tagliata ad una profondità uguale allo spessore dell'intarsio, questo sarà a livello con la superficie. Ovviamente, per ottenere questo effetto, è possibile carteggiare sia il pezzo lavorato che l'intarsio. Questa operazione può essere effettuata anche per far sì che l'intarsio sporga leggermente dalla superficie o rimanga leggermente incassato.



FIGURA 7

Inlay kit instructions for Items 899.052.00 and 899.051.00

The **CMT Inlay Kit** consists of 1 template guide, 1 bushing and 1 locking ring. For best results, use either a 1/8" (3,2mm) CMT straight bit item #812.032.11 or CMT spiral router bit item #192.001.11. The Inlay Kit is designed for internal or external pattern routing and requires the operator to make and/or follow a pattern for a perfect match.

PROPOSITION 65 WARNING: This product includes pieces made with brass, which contain substances, including lead, known to the State of California to cause cancer and birth defects or other reproductive harm.

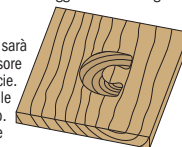
Wash your hands after handling.

MAKE A PATTERN

Make a pattern of the desired shape out of 1/4" (6,35mm) thick material.

See diagram 1

Masonite or similar material is recommended to provide a smooth surface for the template to run against during the cutting operation. Make the pattern with 3" (76,20mm) - 5" (127mm) of excess material around the perimeter to allow for clamping and to support the router base when designing the pattern. Remember to make the opening large enough to accommodate the 9/16" (14,28mm) bushing. Also remember that patterns with a square corner or tight radius will require slight modification of the piece to be inlaid. Instructions for using the internal pattern style are given below.

If you choose the external pattern, reverse the procedure for installing and removing the bushing. Cut the external pattern so you preserve the image or design as shown in **diagram 2**.

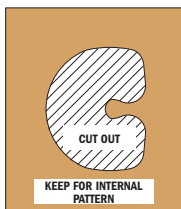

DIAGRAM 1

For internal patterns, cut with a scroll saw. You should end up with a one piece pattern as shown in diagram 1. Preserve the exterior part.

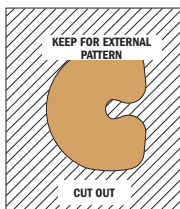
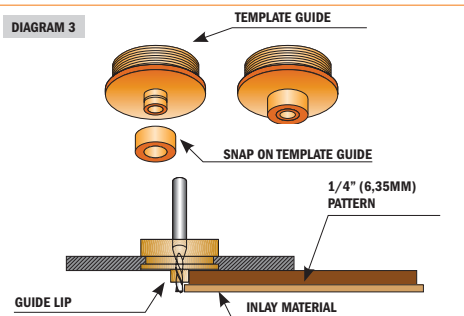

DIAGRAM 2

For external patterns,

INSTALLATION

Attach the two-piece brass inlay guide to your base plate with the locking ring. Ensure that the guide lip extends below the router base, and tighten the locking ring until snug. Set the cutting depth of the router to the equivalent thickness of the inlay material (not to exceed 1/8" (3,2mm)). See **diagram 3**



NOTE: This inlay template is designed to fit Porter-Cable style base holes (and similar) and your router may require an additional adapter available from the manufacturer.

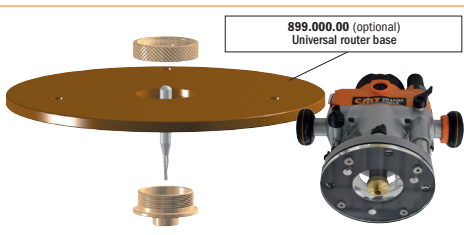

ROUTING THE WORK

Clamp the internal pattern to the workpiece and ensure neither will slip.

See diagram 4

Place the bushing onto the template guide, previously installed on the router. Carefully lower or plunge the cutter into the workpiece, with the bushing rubbing against the edge of the pattern. Run the router clockwise around the inside of the pattern. This will produce an outline of your pattern and the start of the recess to receive the inlay.

See diagram 5

The remaining material must be routed out by moving the router back and forth. Some slight clean-up of any high spots may be done with a chisel.

ROUTING THE INLAY

The area from which the inlay will be cut should be secured to a piece of scrap wood using two-sided adhesive tape. This will prevent the inlay from chipping or flying out when the cut is completed.

Place the same pattern over the material from which the inlay will be cut and clamp securely.

See diagram 6. Remove the small bushing and carefully route clockwise around the pattern. Ensure that you stay tight to the perimeter of the pattern, as any deviation will show up in the finished work.

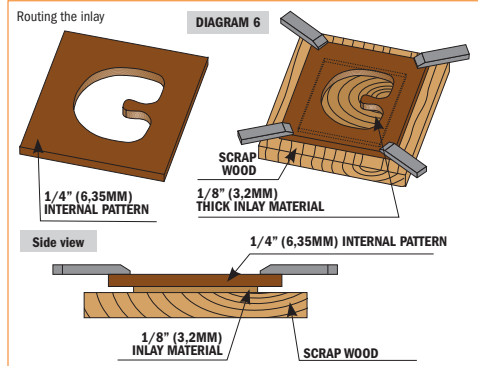
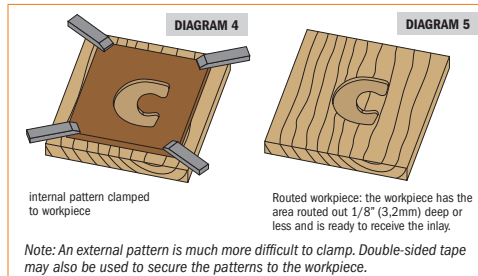

INSERTING THE INLAY

Check the fit by partially inserting the inlay stock into the workpiece recess. It will likely be necessary to sand the edges and corners of the inlay to provide an exact fit into the recess. You will have a tight fit and care must be taken not to over-sand, which would result in a poor fit. Difficulty in insertion will likely be in a corner or small radius so trim there first.

Do not press the inlay completely into position unless you intend for it to stay. One inserted it is very difficult to get out, even without glue. When ready for final assembly, apply a small amount of the appropriate adhesive to both mates. Take a small scrap of wood and, with a hammer or your hand, gently tap the scrap to drive the inlay into position.

See diagram 7

Your desired effect will be evident and if the recess is cut to a depth equal to the thickness of the inlay it will be flush with the surface. Of course, you may sand either the workpiece or the inlay to achieve that effect. This is also designed to permit the inlay to stand proud of the surface or be slightly recessed.

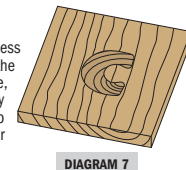

DIAGRAM 7